



ミニウエルドモデル7エアレスプラスチック溶接機5700HT-J



Mini-Weld Model7エアレスプラスチック溶接機は、あらゆる種類のプラスチックの修理を最適に作業ができます。
モデル7は、修理工場の環境に最適で、携帯性が高く温度調整ができるセラミックコア溶接機になります。ベルトクリップを装備したコントロールユニットは機動性を向上させ、温度調整の利便性を高めます。
モデル7は全ての付属品と溶接ロッドを収納するためのカスタム成型ケースが特徴です。
長寿命で最速の溶接エアレスプラスチック溶接機になります。



発熱部のセラミックエレメントは、一般的な標準エレメントより設定温度までの発熱が早く、長寿命。

モデル7は、セラミックエレメントヒーターコアのみの交換が可能である為、メンテナンス性も高く、本体そのものの交換を回避できます。

メリット：

- ・ 200ワットのセラミック発熱体は、従来の発熱体に比べて最速のウォームアップ時間と最大の信頼性を提供します。
- ・ 事実上あらゆる種類のプラスチックを修理できます。TPO、ポリプロピレンのような「問題のあるプラスチック」でも、FiberFlexユニバーサル修復ロッドを使用して容易に修復できます。
- ・ 事実上ほぼすべての熱可塑性樹脂を修理するための8種類のプラスチック溶接ロッドが含まれています

ミニ溶接モデル7エアレスプラスチック溶接機 5700HT-J 日本仕様モデル：仕様

寸法： 35.6cm x 31.1cm x 11.4cm

重量： 1.8 kg

電圧入力： 100V 50/60HZ

電力： 200W

List of Contents

Part No.	説明	数量
R01-01-03-NT	ポリウレタンロッド.....	1巻
R02-01-03-BK	ポリプロピレンロッド.....	15本
R03-01-02-WH	ABS ロッド.....	15本
R04-01-02-NT	ポリエチレンロッド.....	15本
R05-01-02-GY	TPOロッド.....	15本
R06-01-02-NT	ナイロンロッド.....	15本
R07-01-02-NT	ポリカーボネートロッド.....	4本

Part No.	説明	数量
R10-04-02-BK	ファイバーフレックス.....	15本
6012	200W溶接エレメント.....	1個
6027HT	標準溶接チップ.....	1個
6031	ティアドロップ溶接チップ...	1個
2045W	補強ワイヤーメッシュ.....	1個
6124WB	ステンレスワイヤーブラシ...	1個
	溶接スタンド.....	1個
	電源ケーブル2.0m.....	1個
	取扱説明書.....	1個

Mini-Weld Model 7 エアレスプラスチック溶接機は何ができますか？

ファイバーフレックスは、PPバンパーに最適

2液型接着剤でバンパーを修理していた場合は、プライマーを付けていてもフェザーエッジ部がはがれやすく、作業に疑問を感じていたのではないかと思います。ファイバーフレックスを使用することで、その問題を今後、抱えることは決してない事でしょう！革新的なファイバーフレックスは、あらゆる種類のプラスチックに固執するユニバーサルロッドです。

TPO・TEO・PP・その他の「問題のあるプラスチック」に特に適しています。接着促進剤に煩わされる必要はありません。ファイバーフレックスは、カーボン繊維とグラスファイバー入りの信じられないほどの追従性、密着性、強度を兼ねそろえた製品になります。

乾燥時間を待つ必要がありません。

2液型の補修材料を使用すると、研磨を開始する前に少なくとも20分、場合によっては一晩待機する必要があります。ポリバンスの溶接システムを使用すると、迅速に作業が完了できる為、修理にかかる時間を大幅に短縮できます。

壊れたタブと破損した取付穴を修理できます！

最大の強度と耐久性を保持する為に、補強ワイヤーメッシュを埋め込むことをお勧め致します。

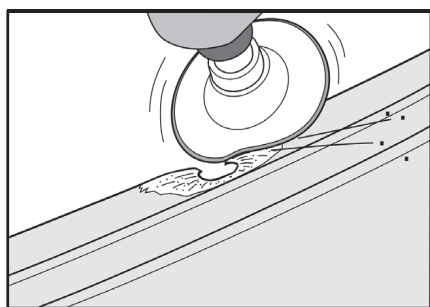

1 - 切削

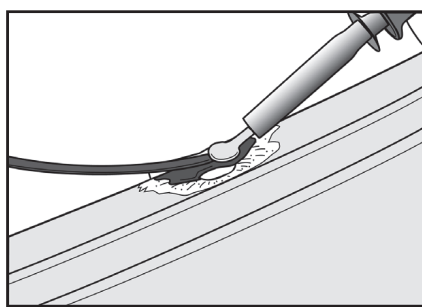

2 - 溶接

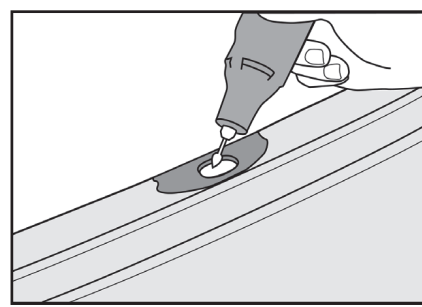

3 - 形成

ラジエーターやアンダーフードプラスチックを簡単に修理しましょう！

Mini-Weld Model7エアレスプラスチック溶接機を使用すると、他のシステムでは、不可能な修理作業を行うことができます。ひびの入ったラジエータータンク、ヘッドライト、ワッシャーボトル、ファ
ヘッドライト、ウォッシャータンク、ファンシュラウド、バッテリーケース、その他多くのアンダーフードプラスチックは、溶接機で非常に簡単かつ迅速に修理されます。ダッシュボード、コンソール、アームレストサポートの自動車用プラスチックも簡単に修理できます。

ATV、RV、大型トラック、農機具、ボート、航空機、産業用修理などに最適です。

Polyvance
ADVANCING POLYMER REPAIR

お問合せは、下記販売代理店まで

Polyvance authorized international master distributor
ポリバンス 日本総代理店
有限会社ティークラフトプラスチックリペア事業部 樹脂リペア.com
TEL:0564-28-5319 FAX0564-28-5399
e-mail:info@jyusiripea.com URL:https://jyusiripea.com

TECRAFT PLASTIC REPAIR DIVISION

